



**PFM Footfall Intelligence**

Datum :  
Vestiging : Rogam  
Telefoon :  
Onze referentie : Arocs 4 4753 LK 10X4 6 B 13 - F1H\_PFM Footfall Intelligence  
**Betreft : Leveringsvoorstel ... x Arocs 4 4753LK**

Geachte heer

Hierbij doen wij u het leveringsvoorstel aan u doen toekomen voor de levering van 1x:

## Mercedes-Benz Arocs 4

Voertuigserie : Arocs 4  
Voertuigtype : 4753 LK 10X4/6  
Cabine : L-BigSpace cabine  
Motor : 390 kW (530 Pk)  
Wielbasis : 5750 mm  
GVW : 37000 kg

Voor overige specificaties van de leveringsomvang alsmede de technische specificatie verwijzen wij u naar de volgende pagina's.





# Uitvoeringspecificatie

## Lak:

Cabine:	MB 9147	Poolwit
Grille in kleur:	MB 9147	Poolwit
Bumper, spatborden, deurverlengers, instap en toolbox in kleur:	MB 9147	Poolwit

## Chassis versie

V1B	Arocs
V1W	Standaard
C2Z	Wielbasis 5750 mm

## Aslastverdeling

W7H	Gewichtsvariant 37,0 t (9,0/9,0/9,5/9,5)
-----	--

## Motor

M3E	Motor OM471, R6, 12,8 l, 390 kW (530 Pk), 2600 Nm
Z5E	OM 471
M5C	Motoruitvoering Euro VI, D
M8B	Luchtaanzuiging, achter cabine
M7T	Thermomanagement regelbare waterpomp
M5V	Motorrem, extra capaciteit
M6L	2-cilinder luchtcompressor

## Koppeling & versnellingsbak

G5B	Dubbele plaatkoppeling
G2F	Versnellingsbak G330-12/11,63-0,77
N6Z	Oliekoeler versnellingsbak
G0B	Maximaal treingewicht 44 tot 80 t
G0R	Draagarmen geschroefd, voor versnellingsbak
G5G	PowerShift
G0V	Rijprogramma Power
N1J	PTO NA 123-10c, pomp, laag/middel toerental
Z5M	PTO, enkel
Z5S	PTO met pompaansluiting, positie laag

## Assen en ophanging

A1Z	Doorgezette vooras
A1E	Vooras 9,0 t
A2G	Achteras, naafreductie 13 t, kroonwiel 300
A2Z	Differentieelsper achteras
A5W	Achterasreductie $i = 4,143$
Q1W	Veren vooras 2 x 9,0 t, 4-blads
Q3Y	Chassisverlaging zonder balg-restdrukregeling
C6Q	Stabilisator, vooras
C6U	Extra stabilisator aan achteras/naloopas
J3Z	Aslastmeetinrichting
A78AA6N	5-Asser



## Wielen & banden

R5E	Alu-velgen 11,75 x 22,5 vooras, Dura-Bright, Alcoa
R2Y	Alu-velgen 9.00 x 22,5, Dura-Bright, Alcoa
R0Z	Stalen wielsieringen
1.A.	W48K18 30 2x 385/65 R22,5 SMaRT FLeX AH31 (LD) Hankook Openbareweg (Lijnprofiel) Hankook SMaRT FLeX AH31
2.A.	W48K18 30 2x 385/65 R22,5 SMaRT FLeX AH31 (LD) Hankook Openbareweg (Lijnprofiel) Hankook SMaRT FLeX AH31
3.A.	F18L98 30 4x 315/80 R 22,5 DL10+ e-cube MAX Hankook Eco (Traktieprofiel/M+S) Hankook DL10+ e-cube MAX
4.A.	F18L98 30 4x 315/80 R 22,5 DL10+ e-cube MAX Hankook Eco (Traktieprofiel/M+S) Hankook DL10+ e-cube MAX

## Chassis & chassisdelen

C5J	Bevestigingsdelen, voor kipper
C5P	Chassis geschroefd
C80	Gatenpatroon in chassis, doorlopend
C4R	Achteroverbouw 2800 mm
C6H	Steering, Servotwin, 4-axle
C6J	Stuurhulpomp, niet geregeld
CLW	Stuurhuis olie koeling
C7J	Accuhouder, accu's naast elkaar
K0T	Hoofdtank, links
K3T	AdBlue-tank 25 l
K5B	Tank 390 l staal, links, 650x565x1250 mm
K5M	Tankslot
Z40	Tank dwarsprofiel smal
Z4Q	Tankdoorsnede laag
K7B	Uitlaat, met opening onder, rechts gericht
K7P	Uitlaat, console tweedelig
K7R	Uitlaatpijp, recht, over tweede as
K7Z	Verhindering van DPF regeneratie, onder 35 km/h
C8I	Spatwaterafscherming voorzijde, met antispray
C8T	Wegval spatscherm, t.b.v. transport
C7F	EG Onderrijbeveiliging voorzijde, aluminium
F7B	Bumper, hoeken van staal
F7D	Bumper, met afsleepogen, vangmuilkoppeling
C9Y	Wegval EG onderrijbeveiliging achterzijde
Q7K	AHW-koppeling standaard, D40, Rockinger
Q8F	Bedieningshendel boven, voor AHW-koppeling
Q79AB80	Wegval voorbereiding AHW.kopp - Q9C,Q9B
Q8J	AHW-balk, neutrale positie
Q8R	AHW-balk versterkt

## Remsysteem

B2A	Schijfremmen, voor- en achteras
B1B	Telligent®-remsysteem met ABS en ASR
B1D	E-APU, Electronic Air Processing Unit, middel
B4M	Luchtketel, staal
B5N	Persluchtaansluiting, voor



B0B	Waarschuwingslichten bij noodstop
B5A	Aanhangerrem, 2 leidingen, remaansl. links
B2Y	Parkeerrem, incl. akoestisch signaal

## Cabine uitwendig

F1H	L-BigSpace cabine
F1R	Lange cabine
F2A	Bodemvariant, vlakke vloer
F2H	Cabinebreedte 2,50 m
F2P	Afstand chassis tot cabinebodem 765 mm
F0S	Versterkte cabine
F2V	Hoog dak
F4H	Achterwand zonder ruiten
F3C	Comfort cabinevering, lucht
F3W	Mechanisch-hydraulische cabinekanteling
F6C	Voorruit, getint glas
F8X	Regen- en lichtsensor
D8N	Kanteldak, elektrisch, staal
F4X	Opbergvak, van buitenaf toegankelijk, links
F4Y	Opbergvak, van buitenaf toegankelijk, rechts
F7T	Verlengde portieren
F7Y	Slingeropstap, links/rechts
F0Y	Spiegelkappen bouwvoertuigen
F6I	Frontspiegel, verwarmd
F6L	Hoofdspiegel bijrijderszijde, met rangeerstand
F6O	Trottoirspiegel
F5L	Zonneklep, buitenzijde
F5O	Aerodynamische bumperhoekstukken
F5Y	A-stijlbekleding, brandstofbesparend
F6R	Luchthoorns op cabinedak
F0F	Zij-module, N3 voertuig
F8B	2 contactsleutels met afstandsbediening
F8E	Centrale vergrendeling
F8F	Comfort afstandsbediening
F8H	2 extra contactsleutels met afstandsbediening

## Cabine interieur

D1C	Comfortstoel chauffeur, luchtgeveerd
D1Q	Klima-comfortstoel bijrijder, luchtgeveerd
D2M	Ontgrendeling rugleuning, bijrijdersstoel
D2N	Ontgrendeling rugleuning, chauffeursstoel
D2W	Armleningen bijrijdersstoel
D3L	Stoelbekleding bijrijder, Dinamica star, zwart
D3Q	Stoelbekleding chauffeur, velours
D3B	Comfortbed, onder
D9A	Vorbereiding comfortbed boven, breed
D0A	Lederen stuurwiel
D0F	Multifunctioneel stuurwiel
D5Z	Veloursmat, op motortunnel
D4X	Roller sunblin, 2-piece, electric, windscreen



D4Z	Zonnerollo, portierruit links en rechts
D4W	Elektrische ramen, beide zijden
J0Z	Display trailerdata, in instrumentenpaneel
J1E	Combi-instrument 12,7 cm, extra informatie
J1O	Smart Tachograph
J1S	Tachograaf leverancier VDO
E6Y	Achteruitrijalarm, met knipperlichtinstallatie
J0V	On-Board diagnosesysteem
J0W	Reisinformatie op display
J4A	Onderhoudssysteem
J6Y	Remote Online
J2H	Multimedia Radio Touch, comfort
J2M	Aux-in, rechter zijwandvak
J79RA10	Wegval radio
J2J	Soundsystem
J3F	Houder voor FleetBoard DispoPilot.guide
J3N	FleetBoard Eco Support
J3Q	Fleetboard DispoPilot guide 2
J3S	FleetBoard Connectivity Platform 6 (DTCO)
J3U	Vorbereiding FleetBoard Manager App
J9D	Vorbereiding voor MAUT
J9N	Vorbereiding voor FB Truck Data Center 6 (DTCO)
J2Y	CB radio, 24V
E3E	Extra stekkerdoos 12 V/15 A, bijrijderszijde
E3R	Power-stekkerdoos 24 V/25 A, bijrijderszijde
E3S	Stekkerdoos 24V/15A in zijwandvak, rechts
E2J	Zekeringautomaat
D5B	Sfeerverlichting Ambiente
D5C	Instapverlichting, in deurpaneel
L2O	Interieurverlichting
D6M	Standverwarming, warmwater, cabine
D6I	Restwarmtebenutting
D7A	Extra warmte-isolatie
D6C	Elektrische Standairco
D6G	Automatische airconditioning
D0I	Flessenhouder
D7F	Covers opbergvakken boven voorruit, 1 afsluitbaar
D7G	Opbergvakcover, chauffeurs- en bijrijderszijde
D7I	Aflegvak voor opbergvakken
D7J	Schuiflades onder bed
D7K	Schuiflade onder dashboard
D7N	Flexibel opbergsysteem, boven voorruit
D7O	Documentenbak, A4 formaat
D7V	Klaptafel aan bijrijderszijde
Y1T	Notebookhouder
Y1X	Koelkast, in schuiflade onder bed
D0C	Style-line interieur
D0S	Drukluhtaansluiting in cabine



## Elektra / elektronica

E1Z	Accu's, AGM, 2 x 12 V/220Ah, onderhoudsvrij
E1M	Dynamo 28V/150A
E5A	Schakelaar voor elektra t.b.v. opbouw
E5B	2e schakelaar voor elektra t.b.v. opbouw
E5C	3e schakelaar voor elektra t.b.v. opbouw
E7F	Kabelafstandbediening voor luchtvering
E3Y	PSM-Module met AHW CAN-bus, ISO 11992
E3Z	PSM, opbouw CAN, ISO 11898 ipv 11992
E6A	AHW-contactdoos 15-polig 24V
L1A	Bi-xenonkoplampen
L3Z	Koplampreinigingsinstallatie
L1I	Mistlampen, LED-dagrijlicht
L9C	Vorbereiding voor extra lamp op het dak
L0Y	Verlengde bekabeling achterlichten
L1P	LED achterlichten
L9G	Vorbereiding werklamp achterwand cabine
L2I	Markeringslichten, zijkant
L2P	LED contourverlichting
L9A	Vorbereiding voor zwaailampen
L9D	Vorbereiding voor extra knipperlichten
F0T	Mercedes-Benz ster, verlicht
S5A	Snelheidsbegrenzer 90 km/u
S5Z	Tempomaat

## Opbouw

P79AA10	Bulkcover tbv isolatie transmissie - POW
---------	--

## Verdere leveringsomvang

O7P	Driving Package
O7V	Media Package
O7W	Opbergpakket
Z0K	Climate Pack
M0C	Onderschaal tegen wervelwind stof
M0Z	Geluidsmaatregelen volgens richtlijn ECE NGL
P0Q	Afdekking, voor wielkast en motor
S8A	Verbandtrommel
S8C	Gevarendriehoek
S8D	Pechlamp
Y4W	Gereedschapset, uitgebreid
Y4Y	Bandenvulslang
Y4Z	Luchtdrukpistool, in cabine
K5Y	30 l. brandstof extra
V0S	Voertuigklasse N3
V0X	Bodemvrijheid onder vooras, min. 250 mm
V8A	Chassisnummer FIN
X3Z	Garantie aandrijflijn, 3jr/250.000km, vlgns. alg.
V2I	Arocs, modelgeneratie 1
X2A	Typeaanduiding volgens gewichtsvaariant
X2E	Typeplaatje, EU



# Voertuigprijs

## 1. Rogam werkzaamheden

Kosten rijklaar maken truck

6x werklamp plaatsing naar keuze

Flitsers voor + achter

4x Hella Rallye in zonneklep

2x Luchthoorn

MXN Camera systeem Voor-zij en achter camera

Volledig voorzien van Alcoa Dura-Bright lichtmetalen velgen

Auto wordt Arocs 5 uitvoering -> zonder spiegels en Digitaal Multimedia Dashboard

## 2. Investering

Netto investering in bovenstaande uitvoering:

## 3. Levertijd

Voertuig in uw uitvoering zal na ontvangst getekende opdrachtbevestiging door ons worden besteld.

**Streefdatum:** 1x Mercedes-Benz Arocs, c.a. 8 weken af-fabriek na ontvangst getekende opdrachtbevestiging.

**Betaling:** Elektronisch aan ons 1 week vóór aanlevering bij uw opbouwfirm, geheel of gedeeltelijk via Mercedes-Benz Financial Services  
Alle genoemde prijzen zijn exclusief b.t.w.

**Garantie:** Voor het gehele voertuig 1 jaar.

## Leveringsvoorwaarden

De prijzen zijn afkomstig van de actuele prijslijst die op dit moment van toepassing is.

De afmetingen en gewichten zijn voor het standaard voertuig. De voertuigbeschrijving is voorlopig, een definitieve voertuigspecificatie volgt met het koopcontract.

Graag vernemen wij een reactie op ons voorstel. Ondergetekende zal binnenkort contact met u opnemen.

Met vriendelijke groeten,

**ROGAM Bedrijfswagens BV**

**Accountmanager Trucks**



# Technische gegevens

## Afmetingen & Gewichten

Type	
Uitvoering	LK
Aandrijving	10X4/6
Wielbasis	5750 mm

Gewicht	
1. Vooras (leeg)	3327 kg
2. Vooras (leeg)	4270 kg
1. Achteras (leeg)	1707 kg
2. Achteras (leeg)	1707 kg
Leeggewicht (incl. opties)	11011 kg
Laadvermogen	25989 kg
Toelaatbare totaalgewicht	37000 kg
Toelaatbare treingewicht	80000 kg

Motor	
<b>Motor</b>	<b>M3E</b>
Cilinderinhoud	12809
Vermogen in kW / pk	390 / 530
Max. Koppel in NM bij 1120 /min	2600

Banden	
1. As:	2x 385/65 R22,5 SMaRT FLeX AH31 (LD) Hankook
2. As:	2x 385/65 R22,5 SMaRT FLeX AH31 (LD) Hankook
3. As:	4x 315/80 R 22,5 DL10+ e-cube MAX Hankook
4. As:	4x 315/80 R 22,5 DL10+ e-cube MAX Hankook

Opbouwlengthe	
Maximaal achteroverbouw	0 mm
Min. Zwaartepunt - laatste as	0 mm
Max. Zwaartepunt - laatste as	0 mm

Versnellingsbak	
Code	G2F
Versnellingsbak G330-12/11,63-0,77	

Afmetingen	
Chassishoogte vooras beladen	1011 mm
Chassishoogte vooras onbeladen	1119 mm
Chassishoogte achteras beladen	1016 mm
Chassishoogte achteras onbeladen	1051 mm

Voertuiggewicht met Chauffeur, Dealerwerkzaamheden, 90% Tankvulling.

Bij de chassishoogte maten geldt een tolerantie +/- 20 mm bij de luchtgeveerde assen en +/- 30 mm bij de staalgeveerde assen t.o.v. de opgegeven maten.





# Technische gegevens

## Technische tekening

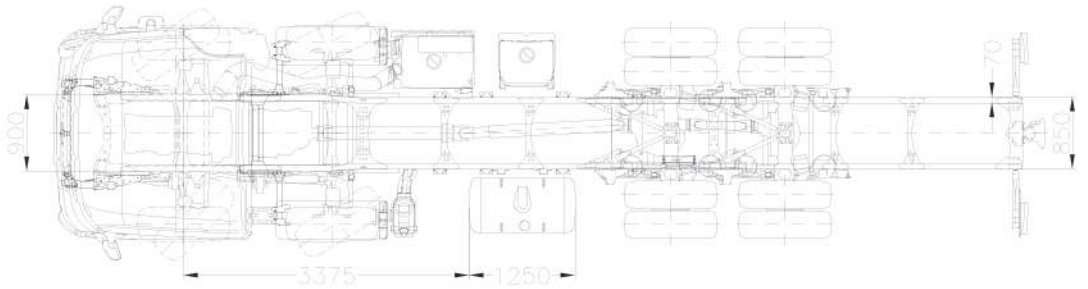
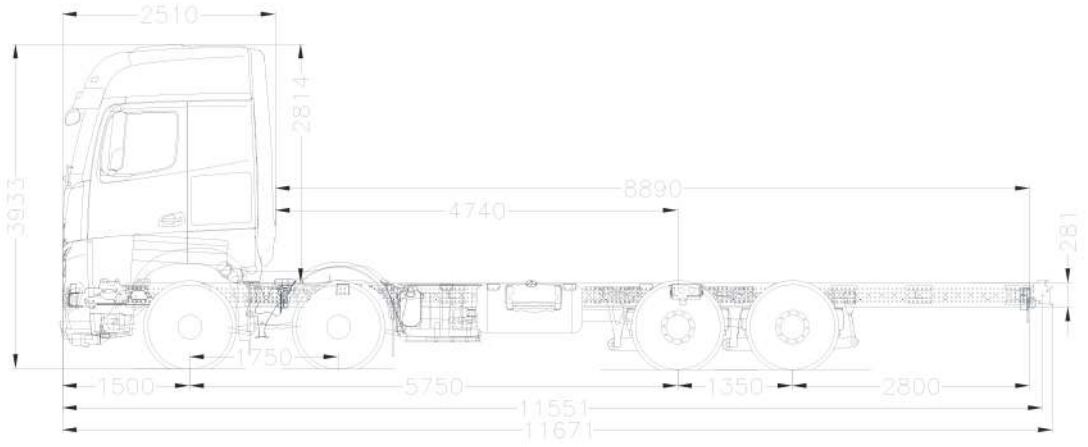
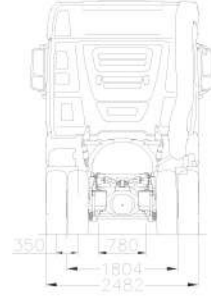

**AROCS****47 . . LK 10x4/6** OM470/OM471

Inzet: kipper; aandrijving: as 2 en 3

Type	Motor	Vermogen	Treingewicht
4743 LK	OM 470	<b>315 kW</b> (428 pk)	50000 kg
4746 LK		<b>335 kW</b> (455 pk)	
4742 LK	OM 471	<b>310 kW</b> (421 pk)	
4745 LK		<b>330 kW</b> (449 pk)	
4748 LK		<b>350 kW</b> (476 pk)	
4751 LK		<b>375 kW</b> (510 pk)	
4753 LK	<b>390 kW</b> (530 pk)		

Wettelijk toegestane gewichten (kg)	
toelaatbaar totaalgewicht (GVW)	47000
max. toelaatbaar voorasgewicht (as 1+2)	20000
max. toelaatbaar achterasgewicht (as 3+4)	19000
max. toelaatbaar achterasgewicht (as 5)	8000

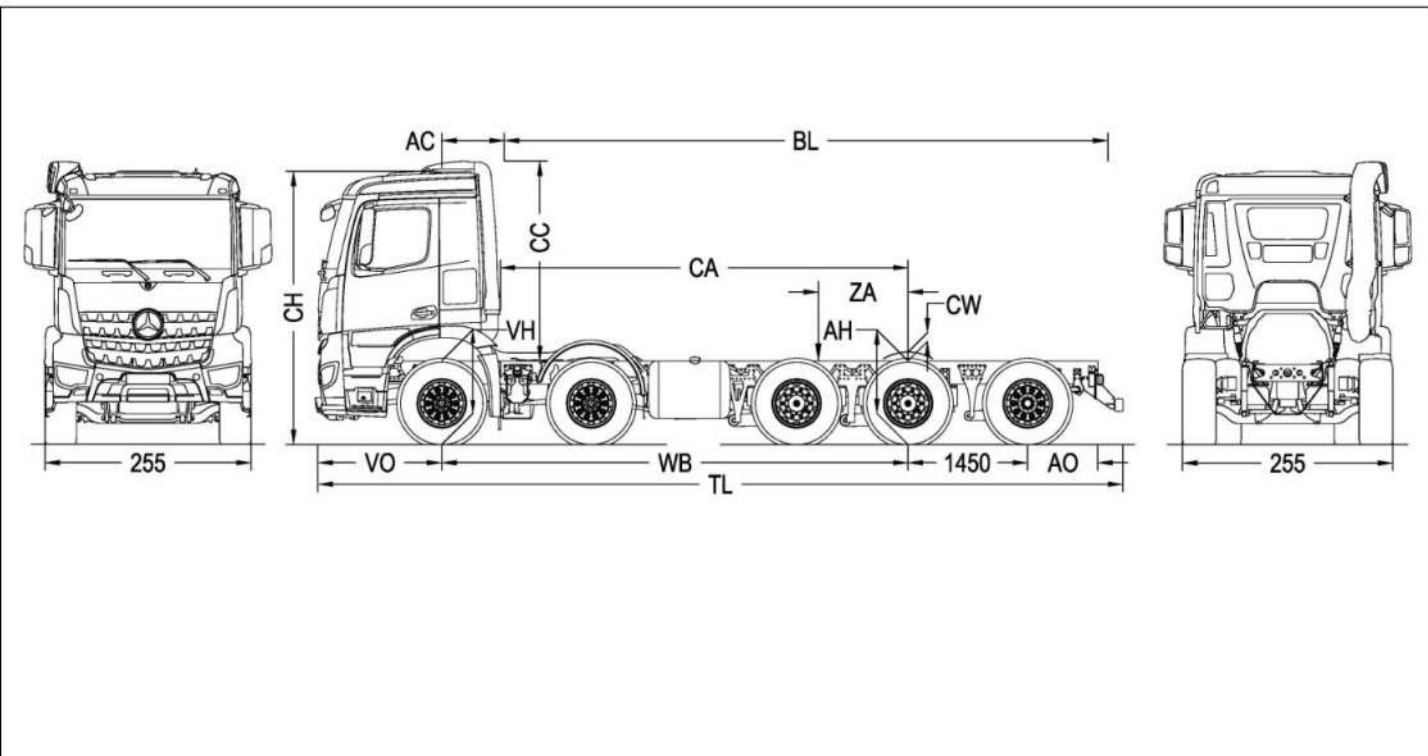

Basisauto 4742 LK (BM. 96423812) met Middellange Cabine Classic Space 170MT (F1B). Gewichten kg, afmetingen in cm.

Eigengewichten (kg)	
Wielbasis	710
Onder de voorassen	7020
Onder de achterassen	4880
Totaal	11900
Bruto Laadvermogen	35100
<b>Draaicirkel (ca.)</b>	
	2000
AO maat (AO)	85
Tot. lengte (TL)	945

Vaste afmetingen (cm)	
Chassis breedte voor/achter	90/85
Vooroverbouw (VO)	150
Chassishoogte voor (VH)	102/112
Chassishoogte achter (AH)	102/104
Cabinelengte korte cabine	170
Cabinelengte middellange cabine	200
CW maat (CW)	15
Asafstand As1- As2	181
Asafstand As2- As3	249
Asafstand As3- As4	135
Asafstand As4- As5	145

Afwijkende afmetingen (cm)					
WB	CA	BL*	ZA*	CH	CC
<b>Korte Cabine ClassicSpace 170MT (F1A)</b>					
<b>AC = 55 cm (luchtaananz. achter cabine M8B)</b>					
710	524	656/652	327/329	343	242

\*OM471/OM470

Afwijkende afmetingen (cm)					
WB	CA	BL*	ZA*	CH	CC
<b>Middellange Cabine ClassicSpace 170MT (F1B)**</b>					
<b>AC = 76 cm (luchtaananzuiging achter cabine M8B)</b>					
710	554	618/614	325/327	343	242

\*\* Bij luchtaananzuiging voorzijde/zijdelijks/geïntegreerd in cabine; AC = 60, CA = +16

Afwijkende gewichten t.o.v. basis auto			
OM470	-165 (-165/0)	Korte Cabine ClassicSpace 170MT (F1A)	-80 (-80/0)